

# BENT VERTICAL

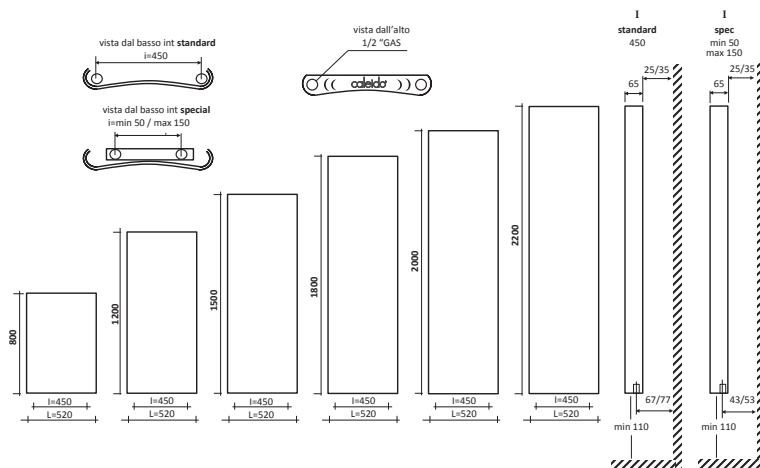

design by Alessandro Canepa



Interasse dal centro foro al muro 67/77 mm.  
Distance between hole center and wall 67/77 mm.  
Distance du centre du trou au mur 67/77 mm.  
Abstand zwischen Lochmitte und Wand 67/77 mm.  
Distancia entre el centro del agujero y el muro 67/77 mm.  
Расстояние между центром отверстия и стеной – 67/77 мм.

La copertura superiore con logo "CALEIDO" fornita di serie - *The cover with "CALEIDO" logo is standard supplied*  
La couverture avec le logo "CALEIDO" est fournie de série - *Die Abdeckung mit "CALEIDO" Logo ist als Standard geliefert* - *El revestimiento con el logotipo "Caleido" viene de serie - Внешняя панель с логотипом "CALEIDO" входит в стандартную комплектацию*



Interasse centrale 50 mm **a richiesta**.  
Central distance between centers 50 mm **on request**.  
Entraxe centrale 50 mm **sur demande**.  
Mittelanschluss 50 mm **Auf Anfrage**.  
Distancia entre centros de 50 mm, **bajo pedido**.  
По запросу радиатор может выполняться с центральным межосевым расстоянием, равным 50 мм.

Allacciamenti dal basso **a richiesta**.  
Bottom connection **on request**.  
Branchement par dessous **sur demande**.  
Anschluss von unten **Auf Anfrage**.  
Conexión por abajo **bajo pedido**.  
Гидравлическое соединение снизу выполняется **по запросу**.

codice code Artikel Nr. codigo код	altezza height hauteur Höhe altura высота	larghezza width largeur Breite ancho ширина	interasse distance between bars entraxe Achsabstand distancia entre centros межцентровое расстояние	peso weight poids Gewicht peso вес	output мощность watt*	Watt = Kcal/h ÷ 0,860 Kcal/h = Watt × 0,860	
						output мощность watt*	output мощность watt*
	H mm	L mm	I mm	Kg	Δt50	Δt30	Δt26
FBEN08520...	800	520	450	11	450	230	195
FBEN12520...	1200	520	450	17	600	310	260
FBEN15520...	1500	520	450	21	747	380	325
FBEN18520...	1800	520	450	25	868	445	375
FBEN20520...	2000	520	450	29	970	495	420
FBEN22520...	2200	520	450	33	1061	545	460

- \* I watt hanno valori provvisori in attesa di certificazione Δt50.
- \* The watt values are not definitive awaiting for Δt50 certification.
- \* Le nombre de Watts est une valeur indiquée à titre provisoire dans l'attente de la certification Δt50.
- \* Die Wattwerte sind vorläufig bis zur Δt50 Zertifizierung.
- \* Los Vatios tienen valores provisionales en espera de la certificación Δt50.
- \* До получения сертификата Δt50 приводится предварительное значение мощности в ваттах.

Pressione di esercizio: 4 bar <b>Materiale: alluminio</b>	Working pressure: 4 bar. <b>Material: aluminium</b>	Pression d'exercice: 4 bars <b>Matériel: aluminium</b>	Betriebsdruck: 4 bar <b>Material: Aluminium</b>	Presión de trabajo: 4 bar <b>Materiale: Aluminio</b>	Рабочее давление – 4 бар <b>Материал – алюминий</b>
---	--	--	--	---	--

caleido

# BENT HORIZONTAL

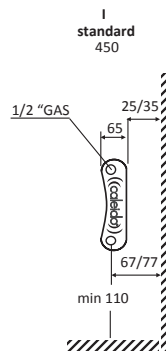
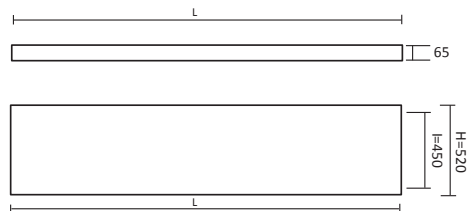

Interasse dal centro foro al muro 67/77 mm.  
Distance between hole center and wall 67/77 mm.  
Distance du centre du trou au mur 67/77 mm.  
Abstand zwischen Lochmitte und Wand 67/77 mm.  
Distancia entre el centro del agujero y el muro 67/77 mm.  
Расстояние между центром отверстия и стеной – 67/77 мм.

design by Alessandro Canepa



La copertura laterale con logo "CALEIDO" fornita di serie  
The lateral cover with "CALEIDO" logo is standard supplied  
La couverture latérale avec le logo "CALEIDO" est fournie de série  
Die seitliche Abdeckung mit Caleido Logo ist also Standard geliefert  
El revestimiento lateral con el logotipo "Caleido" viene de serie  
Внешняя панель с логотипом "CALEIDO" входит в стандартную комплектацию

codice code code Artikel Nr. codigo код	altezza height hauteur Höhe altura высота	larghezza width largeur Breite ancho ширина	interasse distance between bars entraxe Achsabstand distancia entre centros межцентровое расстояние	peso weight poids Gewicht peso вес	output мощность  watt*	Watt = Kcal/h ÷ 0,860 Kcal/h = Watt × 0,860	
						output мощность  watt*	output мощность  watt*
	H mm	L mm	I mm	Kg	Δt50	Δt30	Δt26
FBEN08520...	520	800	450	11	450	230	195
FBEN12520...	520	1200	450	17	600	310	260
FBEN15520...	520	1500	450	21	747	380	325
FBEN18520...	520	1800	450	25	868	445	375
FBEN20520...	520	2000	450	29	970	495	420
FBEN22520...	520	2200	450	33	1061	545	460

- \* I watt hanno valori provvisori in attesa di certificazione Δt50.
- \* The watt values are not definitive awaiting for Δt50 certification.
- \* Le nombre de Watts est une valeur indiquée à titre provisoire dans l'attente de la certification Δt50.
- \* Die Wattwerte sind vorläufig bis zur Δt50 Zertifizierung.
- \* Los Vatios tienen valores provisionales en espera de la certificación Δt50.
- \* До получения сертификата Δt50 приводится предварительное значение мощности в ваттах.

Pressione di esercizio: 4 bar  
**Materiale: alluminio**

Working pressure: 4 bar.  
**Material: aluminium**

Pression d'exercice: 4 bars  
**Matériel: aluminium**

Betriebsdruck: 4 bar  
**Material: Aluminium**

Presión de trabajo: 4 bar  
**Material: Aluminio**

Рабочее давление – 4 бар  
**Материал – алюминий**

caleido

# BENT VERTICAL ELEC

3D-BIM



design by Alessandro Canepa

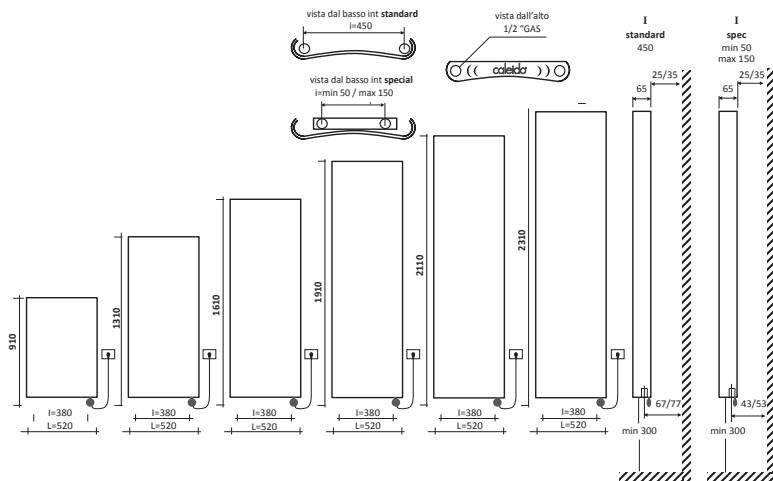

Interasse dal centro foro al muro 67/77 mm.  
Distance between hole center and wall 67/77 mm.  
Distance du centre du trou au mur 67/77 mm.  
Abstand zwischen Lochmitte und Wand 67/77 mm.  
Distancia entre el centro del agujero y el muro 67/77 mm.  
Расстояние между центром отверстия и стеной – 67/77 мм.

La copertura superiore con logo "CALEIDO" fornita di serie - The cover with "CALEIDO" logo is standard supplied - La couverture avec le logo "CALEIDO" est fournie de série - Die Abdeckung mit "CALEIDO" Logo ist als Standard geliefert - El revestimiento con el logotipo "Caleido" viene de serie - Внешняя панель с логотипом "CALEIDO" входит в стандартную комплектацию



## NEWS



M1 / M2

- Mod M1:** resistenza elettrica digitale + cavo 1200mm + spina schuko + glicole
- Mod M2:** resistenza elettrica digitale Cl.2 + cavo 900mm + fil pilote + glicole . **Solo per il mercato francese**
- Mod M1 / M2: programmazione giornaliera / settimanale**
- Mod M1:** digital thermostat + cable 1200mm + schuko plug + glycole
- Mod M2:** digital thermostat Cl.2+ cable 900mm + fil pilote + glycole . **Only for French market**
- Mod M1 / M2: daily / weekly programming**
- Mod M1:** Thermostat digitale + cable 1200mm + prise schuko + glycol
- Mod M2:** Thermostat digitale Cl.2 + cable 900mm + fil pilote + glycol . **Pour le marché français seulement**
- Mod M1 / M2: programmation journalière / hebdomadaire**
- Mod M1:** Digitalheizstab + 1200 mm Kabel + Schukostecker + Glykol
- Mod M2:** Digitalheizstab Cl.2 + 900 mm Kabel + fil pilote + Glykol . **Nur für französischen Markt**
- Mod M1 / M2: Tägliche / wöchentliche Programmierung**
- Mod M1:** Resistencia eléctrica digital + 1200 mm cable + clavija schuko + glycole
- Mod M2:** Resistencia eléctrica digital Cl.2 + 900 mm cable + fil pilote + glycole . **Sólo por mercado francés**
- Mod M1 / M2: Programación diaria/semanal**
- Mod M1:** цифровой термостат + кабель 1200мм + электрическая вилка + гликоль
- Mod M2:** цифровой термостат класс II + кабель 900мм + контрольный провод + гликоль . **Только для рынка Франции**
- Mod M1 / M2: Дневное/недельное программирование**



SP1 / SP2



- A richiesta:** Copiresistenza nella stessa finitura del radiatore
- On request:** Heating element cover as per radiator finish
- Sur demande:** Couverture du thermostat dans la même finition du radiateur
- Auf Anfrage:** Heizstab Abdeckung in der gleichen Ausführung wie der Heizkörper
- Bajo pedido:** Protección resistencia en el mismo acabado que el radiador
- По запросу:** Цвет покрытия терморегулятора соответствует цвету радиатора



- Mod SP1:** resistenza elettrica con infrarossi munita di telecomando di serie + cavo 1200mm + spina schuko+ glicole
- Mod SP2:** resistenza elettrica con infrarossi Cl.2 munita di telecomando + cavo 900mm + fil pilote + glicole . **Solo per il mercato francese**
- Mod SP1 / SP2: programmazione giornaliera / settimanale**
- Mod SP1:** infrared programmable thermostat as standard + cable 1200 mm + schuko plug + glycole
- Mod SP2:** infrared programmable thermostat Cl.2 + cable 900 mm + fil pilote + glycole . **Only for French market**
- Mod SP1 / SP2: daily / weekly programming**
- Mod SP1:** Thermostat programmable infra-rouge en série + câble 1200 mm + prose Schuko + glycol
- Mod SP2:** Thermostat programmable infra-rouge Cl.2 + câble 900 mm + fil pilote + glycol . **Pour le marché français seulement**
- Mod SP1 / SP2: programmation journalière / hebdomadaire**
- Mod SP1:** Heizstab mit Infrarot ausgeschattet mit Fernbedieung standardmäßig + 1200 mm Kabel + Schukostecker + Glykol
- Mod SP2:** Heizstab mit Infrarot ausgeschattet mit Fernbedieung Cl.2 + 900 mm Kabel + fil pilote + Glykol . **Nur für französischen Markt**
- Mod SP1 / SP2: Tägliche / wöchentliche Programmierung**
- Mod SP1:** Resistencia eléctrica con infrarrojo provisto de control remoto de serie + 1200 mm cable + clavija schuko + glycole
- Mod SP2:** Resistencia eléctrica con infrarrojo provisto de control remoto Cl.2 + 900 mm cable + fil pilote + glycole . **Sólo por mercado francés**
- Mod SP1 / SP2: Programación diaria/semanal**
- Mod SP1:** гинфракрасный программируемый термостат стандартный комплект поставки + кабель 1200мм + электрическая вилка + гликоль
- Mod SP2:** гинфракрасный программируемый термостат класс II + кабель 900мм + гликоль . **Только для рынка Франции**
- Mod SP1 / SP2: Дневное/недельное программирование**

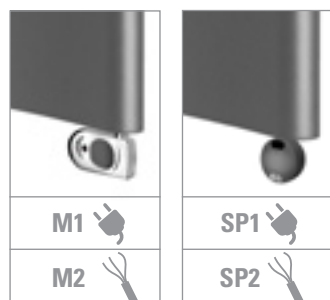

caleido

codice code code Artikel Nr. codigo код	altezza* height* hauteur* Höhe* altura* Высота*	larghezza width largeur Breite ancho ширина	interasse versione mista dual energy version distance between bars entraxe version mixte Achsabstand Mischbetrieb distancias entre centros versión mixta колесная база смешанная версия	output versione idraulica output water heating puissance en version eau chaude Leistung der Wasserausführung output version agua calda мощность гидравлического варианта	output versione elettrica output for electrical version puissance en version electrique Output für elektrische Ausführung output versione agua elettrica выход электрического варианта	Watt = Kcal/h ÷ 0,860 Kcal/h = Watt × 0,860
	H mm	L mm	I mm	Δt50 watt	watt	
FBEN08520...	910	520	380	450	400	
FBEN12520...	1310	520	380	600	400	
FBEN15520...	1610	520	380	747	700	
FBEN18520...	1910	520	380	868	700	
FBEN20520...	2110	520	380	970	1000	
FBEN22520...	2310	520	380	1061	1000	

- ♦ Incluso il termostato di 110 mm
- ♦ Included 110 mm high room control
- ♦ Inclus boitier de régulation de 110 mm
- ♦ Inkl. Raumthermostat (110 mm)
- ♦ Incluido termostato por ambiente de 110 mm
- ♦ Включающая термостат 110 мм

Scatola termostato bianca di serie per radiatori bianchi. Scatola termostato cromata di serie per radiatori colorati e finiture inox. Standard white thermostat box for white radiators. Standard chromed thermostat box for coloured and stainless steel finishings radiators. Boitier thermostat blanc de série pour radiateurs blancs. Boitier thermostat chromée de série pour radiateurs colorés et finitions inox. Serienmäßig weißes Thermostatgehäuse für weiße Heizkörper. Serienmäßig verchromte Thermostatgehäuse für bunte Heizkörper und Edelstahlfinish. Caja de termostato blanca de serie para radiadores blancos. Caja de termostato cromado de serie para radiadores coloreados y acabados inox. Корпус термостата белый стандартный для белых радиаторов. Стандартный хромированный термостат для цветных радиаторов и радиаторов в отделке нержавеющей стали.

**Alimentazione monofase  
230 volt  
Materiale: alluminio**

**Single-phase power supply  
230 Volt  
Material: aluminium**

**Alimentation monophasée  
230 Volt  
Matériel: aluminium**

**Einphasige  
Stromversorgung 230  
Material: Aluminium**

**Alimentación monofásica  
230 Volitos  
Material: Aluminio**

**Однофазный источник питания 230 вольт.  
Материал – алюминий**



Disponibile anche nella **versione mista**. Per informazioni consultare il ns ufficio tecnico tel. 0039 030 2530054.

Available also in **dual energy version**. For information please contact our technical staff 0039 030 2530054.

Disponibile aussi en **version mixte**. Consulter notre bureau technique 0039 030 2530054.

Auch in der **gemischter Ausführung** lieferbar. Bitte kontaktieren Sie unsere technische Abteilung Tel.: 0039 030 2530054.

Disponibile también en **version mixta**. Por información consulte con el departamento técnico 0039 030 2530054.

Имеется в **смешанном варианте**. За дополнительной информацией обращаться в технический отдел 0039 030 2530054.

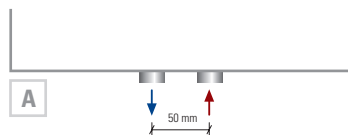

Interasse centrale 50 mm **a richiesta**.  
Central distance between centers 50 mm **on request**.  
Entraxe centrale 50 mm **sur demande**.  
Mittelanschluss 50 mm **Auf Anfrage**.  
Distancia entre centros de 50 mm, **bajo pedido**.  
По запросу радиатор может выполняться с центральным межосевым расстоянием, равным 50 мм.

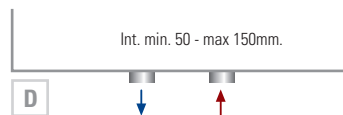

Allacciamenti dal basso **a richiesta**.  
Bottom connection **on request**.  
Branchement par dessous **sur demande**.  
Anschluss von unten **Auf Anfrage**.  
Conexión por abajo **bajo pedido**.  
Гидравлическое соединение снизу выполняется **по запросу**.

# BENT HORIZONTAL ELEC

3D-BIM



design by Alessandro Canepa

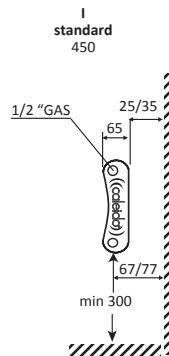
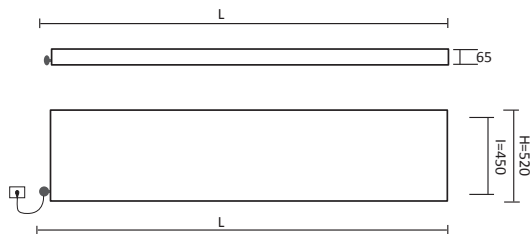

Interasse dal centro foro al muro 67/77 mm.  
Distance between hole center and wall 67/77 mm.  
Distance du centre du trou au mur 67/77 mm.  
Abstand zwischen Lochmitte und Wand 67/77 mm.  
Distancia entre el centro del agujero y el muro 67/77 mm.  
Расстояние между центром отверстия и стеной – 67/77 мм.



La copertura laterale con logo "CALEIDO" fornita di serie  
The lateral cover with "CALEIDO" logo is standard supplied  
La couverture latérale avec le logo "CALEIDO" est fournie de série  
Die seitliche Abdeckung mit Caleido Logo ist also Standard geliefert  
El revestimiento lateral con el logotipo "Caleido" viene de serie  
Внешняя панель с логотипом "CALEIDO" входит в стандартную комплектацию

## NEWS

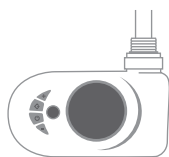

M1 / M2

- Mod M1:** resistenza elettrica digitale + cavo 1200mm + spina schuko + glicole
- Mod M2:** resistenza elettrica digitale Cl.2 + cavo 900mm + fil pilote + glicole. **Solo per il mercato francese**
- Mod M1 / M2: programmazione giornaliera / settimanale**
- Mod M1:** digital thermostat + cable 1200mm + schuko plug + glycol
- Mod M2:** digital thermostat Cl.2+ cable 900mm + fil pilote + glycol. **Only for French market**
- Mod M1 / M2: daily / weekly programming**
- Mod M1:** Thermostat digitale + cable 1200mm + prise schuko + glycol
- Mod M2:** Thermostat digitale Cl.2 + cable 900mm + fil pilote + glycol. **Pour le marché français seulement**
- Mod M1 / M2: programmation journalière / hebdomadaire**
- Mod M1:** Digitalheizstab + 1200 mm Kabel + Schukostecker + Glykol
- Mod M2:** Digitalheizstab Cl.2 + 900 mm Kabel + fil pilote + Glykol. **Nur für französischen Markt**
- Mod M1 / M2: Tägliche / wöchentliche Programmierung**
- Mod M1:** Resistencia eléctrica digital + 1200 mm cable + clavija schuko + glycole
- Mod M2:** Resistencia eléctrica digital Cl.2 + 900 mm cable + fil pilote + glycole. **Solo por mercado francés**
- Mod M1 / M2: Programación diaria/semanal**
- Mod M1:** цифровой термостат + кабель 1200мм + электрическая вилка + гликоль
- Mod M2:** цифровой термостат класс II + кабель 900мм + контрольный провод + гликоль. **Только для рынка Франции**
- Mod M1 / M2: Дневное/недельное программирование**



SP1 / SP2

- A richiesta:** Copriresistenza nella stessa finitura del radiatore
- On request:** Heating element cover as per radiator finish
- Sur demande:** Couverture du thermostat dans la même finition du radiateur
- Auf Anfrage:** Heizstab Abdeckung in der gleichen Ausführung wie der Heizkörper
- Bajo pedido:** Protección resistencia en el mismo acabado que el radiador
- По запросу:** Цвет покрытия терморегулятора соответствует цвету радиатора



- Mod SP1:** resistenza elettrica con infrarossi munita di telecomando di serie + cavo 1200mm + spina schuko+ glicole
- Mod SP2:** resistenza elettrica con infrarossi Cl.2 munita di telecomando + cavo 900mm + fil pilote + glicole. **Solo per il mercato francese**
- Mod SP1 / SP2: programmazione giornaliera / settimanale**
- Mod SP1:** infrared programmable thermostat as standard + cable 1200 mm + schuko plug + glycol
- Mod SP2:** infrared programmable thermostat Cl.2 + cable 900 mm + fil pilote + glycol. **Only for French market**
- Mod SP1 / SP2: daily / weekly programming**
- Mod SP1:** Thermostat programmable infra-rouge en série + câble 1200 mm + prose Schuko + glycol
- Mod SP2:** Thermostat programmable infra-rouge Cl.2 + câble 900 mm + fil pilote + glycol. **Pour le marché français seulement**
- Mod SP1 / SP2: programmation journalière / hebdomadaire**
- Mod SP1:** Heizstab mit Infrarot ausgeschattet mit Fernbedienung standardmäßig + 1200 mm Kabel + Schukostecker + Glykol
- Mod SP2:** Heizstab mit Infrarot ausgeschattet mit Fernbedienung Cl.2 + 900 mm Kabel + fil pilote + Glykol. **Nur für französischen Markt**
- Mod SP1 / SP2: Tägliche / wöchentliche Programmierung**
- Mod SP1:** Resistencia eléctrica con infrarrojo provisto de control remoto de serie + 1200 mm cable + clavija schuko + glycole
- Mod SP2:** Resistencia eléctrica con infrarrojo provisto de control remoto Cl.2 + 900 mm cable + fil pilote + glycole. **Solo por mercado francés**
- Mod SP1 / SP2: Programación diaria/semanal**
- Mod SP1:** гинфракрасный программируемый термостат стандартный комплект поставки + кабель 1200мм + электрическая вилка + гликоль
- Mod SP2:** гинфракрасный программируемый термостат класс II + кабель 900мм + гликоль. **Только для рынка Франции**
- Mod SP1 / SP2: Дневное/недельное программирование**

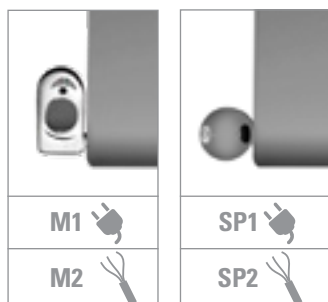

codice code code Artikel Nr. codigo код	altezza* height* hauteur* Höhe* altura* высота*	larghezza width largeur Breite ancho ширина	interasse versione mista dual energy version distance between bars entraxe version mixte Achsabstand Mischbetrieb distancias entre centros version mixta копесная база смешанная версия	output versione idraulica output water heating puissance en version eau chaude Leistung der Wasserausführung output version agua calda мощность гидравлического варианта	Watt = Kcal/h ÷ 0,860 Kcal/h = Watt × 0,860
					output versione elettrica output for electrical version puissance en version electrique Output für elektrische Ausführung output versione agua elettrica выход электрического варианта
	H mm	L mm	I mm	Δt50 watt	watt
FBEN08520...	520	910	450	450	400
FBEN12520...	520	1310	450	600	400
FBEN15520...	520	1610	450	747	700
FBEN18520...	520	1910	450	868	700
FBEN20520...	520	2110	450	970	1000
FBEN22520...	520	2310	450	1061	1000

- \* Incluso il termostato di 110 mm
- \* Included 110 mm high room control
- \* Inclus boitier de régulation de 110 mm
- \* Inkl. Raumthermostat (110 mm)
- \* Incluido termostato por ambiente de 110 mm
- \* Включая термостат 110 мм

Scatola termostato bianca di serie per radiatori bianchi. Scatola termostato cromata di serie per radiatori colorati e finiture inox.  
Standard white thermostat box for white radiators. Standard chromed thermostat box for coloured and stainless steel finishings radiators.  
Boîtier thermostat blanc de série pour radiateurs blancs. Boîtier thermostat chromée de série pour radiateurs colorés et finitions inox.  
Serienmäßig weißes Thermostatgehäuse für weiße Heizkörper. Serienmäßig verchromte Thermostatgehäuse für bunte Heizkörper und Edelstahlfinish.  
Caja de termostato blanca de serie para radiadores blancos. Caja de termostato cromado de serie para radiadores coloreados y acabados inox.  
Корпус термостата белый стандартный для белых радиаторов. Стандартный хромированный термостат для цветных радиаторов и радиаторов в отделке нержавеющей стали.

**Alimentazione monofase  
230 volt  
Materiale: alluminio**

**Single-phase power supply  
230 Volt  
Material: aluminium**

**Alimentation monophasée  
230 Volt  
Matériel: aluminium**

**Einphasige  
Stromversorgung 230  
Material: Aluminium**

**Alimentación monofásica  
230 Volios  
Material: Aluminio**

**Однофазный источник питания 230 вольт.  
Материал – алюминий**



Disponibile anche nella **versione mista**.  
Per informazioni consultare il ns ufficio tecnico tel. 0039 030 2530054.

Available also in **dual energy version**.  
For information please contact our technical staff 0039 030 2530054.

Disponible aussi en **version mixte**.  
Consulter notre bureau technique 0039 030 2530054.

Auch in der **gemischter Ausführung** lieferbar.  
Bitte kontaktieren Sie unsere technische Abteilung Tel.: 0039 030 2530054.

Disponible también en **version mixta**.  
Por información consulte con el departamento técnico 0039 030 2530054.

Имеется в **смешанном варианте**.  
За дополнительной информацией обращаться в технический отдел 0039 030 2530054.